

Frutiger Anzeiger **DER OFFIZIELLE**

Einmal wöchentlich (**Dienstag**) erscheinendes, offizielles amtliches Publikationsorgan für die Gemeinden Adelboden, Aeschi, Frutigen, Kandergrund, Kandersteg, Krattigen, Reichenbach (mit 100% Sicherheit in jedem Briefkasten im Verteilgebiet)

FRUTIGLÄNDER

Abonnierte, zweimal wöchentlich (**Dienstag und Freitag**) erscheinende Lokalzeitung für Adelboden, Aeschi, Frutigen, Kandergrund, Kandersteg, Krattigen, Reichenbach



Kontakte

Frutigländer Medien AG
 Frutiger Anzeiger
 Lindenmattstrasse 7
 Postfach 77
 3714 Frutigen

Verlag, Inserateregie und Aboservice

Tel. +41 (0)33 672 11 33
 Fax +41 (0)33 672 11 22
 admin@frutiglaender.ch

Redaktion

Tel. +41 (0)33 672 11 33
 Fax +41 (0)33 672 11 22
 redaktion@frutiglaender.ch



Werbung in einem offiziellen amtlichen Anzeiger – Werbung, die gelesen wird

Der amtliche Anzeiger ist das offizielle Publikationsorgan der Gemeinden. Damit nimmt er eine wichtige Rolle als Bindeglied zwischen der politischen Verwaltung und der Bevölkerung ein. Als Leser/in sind Sie mit dem amtlichen Anzeiger so einerseits stets über das aktuelle Geschehen, über Gesuche und weitere Mitteilungen der Gemeinden informiert – gratis. Andererseits erreicht Ihr Inserat im amtlichen Anzeiger sämtliche Betriebe und Haushalte der Gemeinden – ohne Streuverlust – garantiert.

Zweck und Aufgabe der Publikationen im Kanton Bern

Die Anzeiger erfüllen in erster Linie eine wichtige amtliche Funktion. Mit ihnen wird nämlich sichergestellt, dass die offiziellen Informationen in verlässlicher Form und für alle erkennbar veröffentlicht werden. Was im amtlichen Teil eines staatlich anerkannten Anzeigers publiziert ist, gilt damit als bekannt und verpflichtet den Einzelnen. Wollen Bürgerinnen und Bürger also vermeiden, aus Unkenntnis in Rechtsnachteil zu geraten, müssen sie den Anzeiger lesen.

Die offiziellen amtlichen Anzeiger im Berner Oberland

Nur die amtlichen Anzeiger können die Brückenfunktion zwischen Behörden und Bevölkerung glaubwürdig wahrnehmen. Deshalb trägt auch der Frutiger Anzeiger, der Thuner Amtsanzeiger, der Anzeiger Interlaken, der Simmentaler Anzeiger und der Anzeiger von Saanen den Stempel «DER OFFIZIELLE». Dieses Gütesiegel markiert ihn als staatlich anerkanntes Publikationsorgan im jeweiligen Streugebiet – wöchentlich und in 100 Prozent der Haushalte.



Auflagen

			
Auflagezahlen	WEMF 2019 WEMF 2019 Verlagsangabe	Frutiger Anzeiger:	10543 Ex.
		Frutigländer:	4023 Ex.
		Frutigländer ePaper-Abos:	750 Ex.
Erscheinung		Frutiger Anzeiger / Frutigländer, Dienstag Frutigländer, Freitag	

Frei wählbare Kombinationen innerhalb der offiziellen amtlichen Berner Oberländer Anzeiger (2-er bis 5-er Kombination): Frutiger Anzeiger, Simmentaler Anzeiger, Anzeiger Interlaken, Anzeiger von Saanen und Thuner Amtsanzeiger

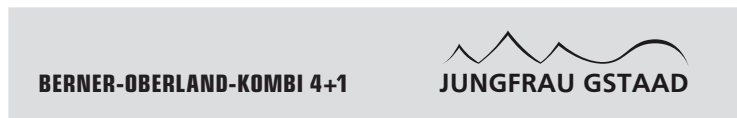
		
Beispiele von Kombinationsmöglichkeiten:		
Berner-Oberland-Kombi 4+1 (Frutiger Anzeiger, Simmentaler Anzeiger, Anzeiger Interlaken, Anzeiger von Saanen, Thuner Amtsanzeiger)		113 358 Ex.
Jungfrau-Gstaad-Kombi (Frutiger Anzeiger, Simmentaler Anzeiger, Anzeiger Interlaken, Anzeiger von Saanen)		56 200 Ex.
Frutiger Anzeiger, Simmentaler Anzeiger		25 509 Ex.
Frutiger Anzeiger, Simmentaler Anzeiger, Anzeiger Interlaken		51 574 Ex.
1x pro Woche, Dienstag/Donnerstag		

Einsendeschluss für Inserate

Frutiger Anzeiger
Montag, 08.00 Uhr
(ohne Gut-zum-Druck)

Freitag (Vorwoche), 12.00 Uhr
(mit Gut-zum-Druck)

Frutigländer
Donnerstag, 08.00 Uhr
(ohne Gut-zum-Druck)

Dienstag, 08.00 Uhr
(mit Gut-zum-Druck)

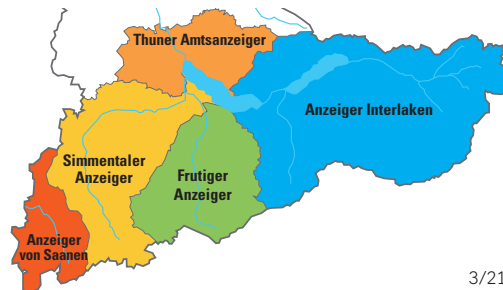

Preise / Leistungen

(rabattberechtigt)

	 <p>Frutiger Anzeiger FRUTIGLÄNDER</p>
--	---

Insertionspreise pro mm/1-spaltig	Frutiger Anzeiger	Frutigländer
Inserat s/w (mind. 60 mm)	Fr. 0.72/mm	Fr. 0.72/mm
Inserat farbig	Fr. 1.25/mm	Fr. 1.25/mm
Titelseite s/w (2-spaltig)	Fr. 0.82/mm	–
Titelseite farbig (2-spaltig)	Fr. 1.45/mm	–
Platzierungen	als Wunsch	als Wunsch
Chiffre	Fr. 40.–	Fr. 40.–



Minimale Höhe: 30 mm

Alle Preise und Leistungen zuzüglich der gesetzlichen Mehrwertsteuer (7.7%),
Preisänderungen vorbehalten.

<p>BERNER-OBERLAND-KOMBI 4+1</p>	 <p>JUNGFRAU GSTAAD</p>
---	---

<p>Spezialtarif Berner-Oberland-Kombi 4+1</p>	
---	---

Rabatte

	 Frutiger Anzeiger FRUTIGLÄNDER	 BERNER-OBERLAND-KOMBI 4+1	 JUNGFRAU GSTAAD
Wiederholungsrabatt bei gleichzeitiger Bestellung ohne Textwechsel	2-mal 5% 6-mal 10% 12-mal 15% 24-mal 20% 40-mal 25%	2-mal 5% 6-mal 10% 12-mal 15% 24-mal 20% 40-mal 25%	
Abschlussrabatt bei Abnahme innert 12 Monaten (beliebiger Format- und Textwechsel)	Fr. 2000.- 5% Fr. 4000.- 10% Fr. 6000.- 15% Fr. 10000.- 20% Fr. 20000.- 25%	Fr. 5500.- 5% Fr. 7500.- 7.5% Fr. 10000.- 10% Fr. 15000.- 15% Fr. 20000.- 20% Fr. 30000.- 25%	

Preisbeispiele/Mustergrössen Inserate

Basis: Insertionspreise pro mm

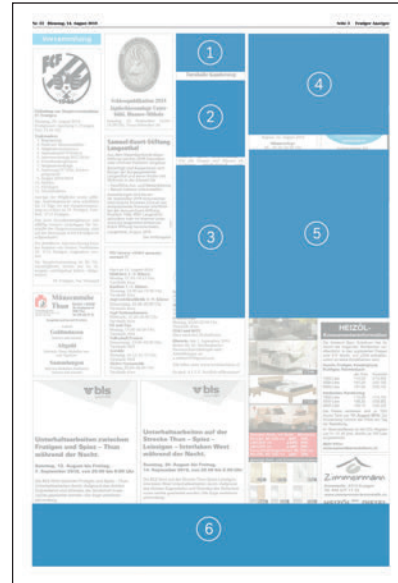

Inserate auf der Titelseite

Nr	Spaltenbreite	Netto-Format (Breite/Höhe)	Preis s/w	Preis farbig
1	2-spaltig	55 x 30 mm	Fr. 52.50	Fr. 92.80
2	2-spaltig	55 x 60 mm	Fr. 101.70	Fr. 179.80
3	2-spaltig	55 x 120 mm	Fr. 200.10	Fr. 353.80
6	10-spaltig	287 x 50 mm	Fr. 426.40	Fr. 754.00

Inserate (Innenseiten)

Nr	Spaltenbreite	Netto-Format (Breite/Höhe)	Preis s/w	Preis farbig
1	2-spaltig	55 x 30 mm	Fr. 46.10	Fr. 80.00
2	2-spaltig	55 x 60 mm	Fr. 89.30	Fr. 155.00
3	2-spaltig	55 x 120 mm	Fr. 175.80	Fr. 305.00
4	4-spaltig	113 x 80 mm	Fr. 236.20	Fr. 410.00
5	4-spaltig	113 x 135 mm	Fr. 394.60	Fr. 685.00
6	10-spaltig	287 x 50 mm	Fr. 374.40	Fr. 650.00

Alle Preise und Leistungen zuzüglich der gesetzlichen Mehrwertsteuer (7.7%), Preisänderungen vorbehalten.

Frutigländer-Allmedia-Angebot

(nicht rabattberechtigt)

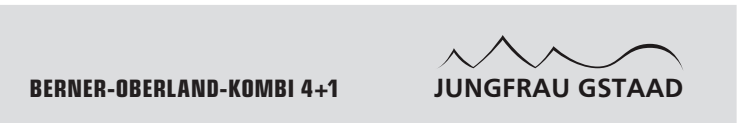
		
Allmedia-Paket-Gebühr pro Ausgabe:		Paket-Gebühr in Kombination mit Anzeiger von Saanen:
1 und 2 Spalten	Fr. 14.-	Fr. 34.-
3 und 4 Spalten	Fr. 29.-	Fr. 49.-
ab 5 Spalten	Fr. 59.-	Fr. 92.-
Allmedia-Reichweite:	alle Allmedia-Infokanäle des Frutigländers	alle Allmedia-Infokanäle des Frutigländers und des Anzeigers von Saanen

Alle Preise und Leistungen zuzüglich der gesetzlichen Mehrwertsteuer (7.7%), Preisänderungen vorbehalten.



Frutigländer-Allmedia-Angebot

Das Inserat erscheint im Frutiger Anzeiger (Di) und Frutigländer (Fr), auf verschiedenen öffentlichen TV-Bildschirmen in der Region, im Internet während sieben Tagen auf www.frutiglaender.ch, in der abonnierten Online-Version und kann auf Smartphones gelesen werden. Das Angebot kann nur auf der Basis eines Zeitungsinserates gebucht werden. Inserenten können auf das Zusatzangebot Frutigländer-Allmedia verzichten und vermerken dies bereits bei der Inseratbestellung.

Folgende Inseratkategorien können nur mit Allmedia-Paket gebucht werden: Liegenschaftsinserate, Stelleninserate, Veranstaltungsinserate, Trauerinserate (Todesanzeigen, Danksagungen).

www.frutiglaender.ch

Plattform für lokale News

Auf der Internetseite des Frutigländers wird Lokales grossgeschrieben: News, regionale Angebote, Kommentare, Meinungen.

Frutigländer-TV

Digitaler Informationsservice

Der lokale Informationskanal wird über digitale Bildschirme an gut frequentierten Standorten in der Region ausgestrahlt.

Online-Marktplatz

Inserate auf www.frutiglaender.ch

Alle Inserate, welche im Frutiger Anzeiger und Frutigländer veröffentlicht sind, werden online gespeichert und erscheinen gleichzeitig auf dem Marktplatz des Frutigländers.

Mobile

Der Mobile-Service des Frutigländers macht den Zugang zu Informationen aus der Region jederzeit und überall möglich. App (iPhone, Android) gratis verfügbar.

PER OFFIZIELLE

Veranstaltungsinserate im Frutiger Anzeiger ermöglichen eine Vorschau im Frutigländer

Der Frutigländer veröffentlicht eine Vorschau zu einer Veranstaltung, wenn ein entsprechendes Inserat im Frutiger Anzeiger geschaltet ist. Die Vorschau weist inhaltlich auf den Anlass hin. Der Umfang ist auf 600 Zeichen (inkl. Leerzeichen) begrenzt. Der Text wird kostenlos und ohne Illustration veröffentlicht. Zeitangaben und Eintrittspreise werden am Schluss angefügt und zählen nicht zum Umfang. Eine Vorschau wird vom Veranstalter selbst verfasst.

VORSCHAU

<p>Weihnachtskonzert am neuen Ort KANDERSTEG Das Weihnachtskonzert der Musikgesellschaft am kommenden Samstag bringt eine Veränderung mit sich. Erstmals wird die MG nicht mehr in der reformierten Kirche spielen, sondern in den Gemeindesaal ausweichen. Der Verein ist inzwischen zu gross, um noch ins heimatliche Kirch-</p>	<p>lein zu passen. Zusammen mit ihrem neuen Dirigenten Michaeli Batten hofen die Musikanten, auch am neuen Auftrittsort viele treue Zuhörer begrüssen zu können.</p> <p>Weihnachtskonzert der MG Kandersteg: 17. Dezember, 20 Uhr, Eintritt frei (Kollekte).</p>	<p>Adventskonzert der Joy Singers FRÜTIGEN Die Joy Singers aus Spiez geben am kommenden Samstag in der reformierten Kirche Frutigen ein Adventskonzert. Der Chor, welcher aus über vierzig Sängerinnen und Sängern besteht, wird seit dem März dieses Jahres von Matteo Pastorello geleitet. An ihrem Konzert werden die Joy Sin-</p>	<p>gers traditionelle Weihnachtslieder, Gesänge und klassische Werke vorgetragen, begleitet vom Pianisten Doychin Raychev.</p> <p>Adventskonzert: Sonntag, 17. Dezember, 20 Uhr, reformierte Kirche Frutigen, Eintritt frei, Kollekte.</p>
---	---	--	---



MUSIKGESELLSCHAFT
KANDERSTEG



Weihnachtskonzert

Samstag, 17. Dezember
20.00 Uhr im
Gemeindesaal

Konzert im Advent

Joy Singers Spiez

Matteo Pastorello, Leitung
Doychin Raychev, Pianist

Samstag, 10. Dezember, 20 Uhr
Reformierte Kirche Riggisberg

Samstag, 17. Dezember, 20 Uhr
Reformierte Kirche Frutigen

Sonntag, 18. Dezember, 17 Uhr
Reformierte Kirche Spiez

Eintritt frei – Kollekte

DRUK OFFIZIELLE

Prospektbeilagen Frutiger Anzeiger

(Anteil Werbewert ist rabattberechtigt)

	bis 15 g	bis 50 g	bis 75 g
Belegung ganzes Verteilgebiet Frutiger Anzeiger			
Kosten (Beilagen eingeklebt)	Fr. 1800.–	Fr. 2400.–	
Anteil Werbewert	Fr. 1000.–	Fr. 1400.–	
Anteil Technische Kosten	Fr. 800.–	Fr. 1000.–	
Kosten (Beilagen eingelegt)	Fr. 2000.–	Fr. 2800.–	Fr. 3000.–
Anteil Werbewert	Fr. 800.–	Fr. 1600.–	Fr. 1800.–
Anteil Technische Kosten	Fr. 1200.–	Fr. 1400.–	Fr. 1400.–
Belegung Teilgebiet			
Grundpauschale pro Auftrag	Fr. 300.–	Fr. 300.–	Fr. 300.–
Kosten (pro 1000 Ex., Beilagen eingelegt)	Fr. 190.–	Fr. 240.–	Fr. 300.–
Anteil Werbewert	Fr. 80.–	Fr. 130.–	Fr. 190.–
Anteil Technische Kosten	Fr. 110.–	Fr. 110.–	Fr. 110.–
Mehrpreis			
manuelle Verarbeitung (pro 1000 Ex.)	Fr. 90.–	Fr. 90.–	Fr. 90.–
Format	Einzelblatt oder gefalzt, mind. A6, max. 230 × 315 mm		
Papiergewichte	<ul style="list-style-type: none"> • Einzelblätter mindestens 160 gm² • Einzelblätter A4 mit Papier 80 gm² müssen 1-mal kleingefalzt werden • Mehrseitige Broschüren auf Anfrage 		
Anlieferung an: (3–5 Tage vor Versand)	Mittelland Zeitungsdruck AG, Rampe Ost, Beilagen-Annahme, Neumattstrasse 1, 5001 Aarau		

Prospekte haben einen grossen Vorteil

Sie bieten eine schier unendliche Informationskapazität. Und sie haben einen gewichtigen Nachteil: den hohen Stopp-Kleber-Anteil, der einen Grossteil der Zielgruppe mit unadressierter Prospektwerbung unerreichbar macht. Doch dafür gibt es eine ideale Lösung: Prospektbeilagen im Frutiger Anzeiger. Damit gelangen Werbeprospekte direkt in die Hände der Zeitungsnutzer und profitieren zusätzlich vom Umfeld des Trägermediums. Das erhöht die Akzeptanz und die Werbewirkung.

Vorteile von Beilagen in Zeitungen und Zeitschriften

- Prospektbeilagen im Frutiger Anzeiger kennen keine Stopp-Kleber
- Rund 80% der Bevölkerung nutzen Prospektbeilagen
- Etwa 70% haben in einem Geschäft, von dem sie eine Beilage gesehen hatten, dann auch noch etwas anderes gekauft
- 90% der regelmässigen Nutzer von Prospektbeilagen haben bereits ein Produkt (z. B. Aktionsangebot) gekauft, auf welches sie dank einer Beilage aufmerksam wurden
- Die mittlere Lesedauer von Prospektbeilagen beträgt 15 Minuten pro Woche
- Beilagen werden bewusst und mit klarem Ziel genutzt
- Aktionen, Gutscheine/Rabattcoupons und Produktneuheiten gehören zu den beliebtesten Inhalten

Quelle: Studie des Verbandes Schweizer Medien

Drucksachen politischen Inhalts dürfen dem Frutiger Anzeiger nicht beigelegt werden. Alle Preise und Leistungen zuzüglich der gesetzlichen Mehrwertsteuer (7.7%), Preisänderungen vorbehalten.

DRUCK OFFIZIELLE

Spezialplatzierungen Frutiger Anzeiger und Frutigländer

(rabattberechtigt)



Fussstreifen Frutiger Anzeiger

Titelseite
s/w oder farbig
287 x max. 55 mm
siehe Insertionspreise



Kopfstreifen Frutigländer

Front
s/w oder farbig
287 x 30 mm
Fr. 480.–



Reklamefeld Frutigländer

Front unten rechts
s/w oder farbig
55 x 75 mm
Fr. 250.–



Reklamefeld Frutigländer

Front unten rechts
s/w oder farbig
55 x 45 mm
Fr. 150.–

Alle Preise und Leistungen zuzüglich der gesetzlichen Mehrwertsteuer (7.7%),
Preisänderungen vorbehalten.

Publireportage

Machen Sie Ihr Unternehmen zum Tagesthema!

Eine Reportage über Ihre Firma wirkt ähnlich wie ein redaktioneller Beitrag und gewinnt daher eine hohe Beachtung. Die Publireportage ist eine halb- oder ganzseitige Imageanzeige und gibt den Lesern Informationen und Einblicke, welche über den üblichen Rahmen, wie ihn die Werbung ermöglicht, hinausgeht. Publireportagen eignen sich besonders für: Firmenjubiläen, Tage der offenen Tür, Lancierungen neuer Produkte oder Dienstleistungen, Geschäftsübergaben, Neueröffnungen oder ganz einfach für Firmenporträts.

Eine besonders attraktive Möglichkeit, mit Ihrem Unternehmen in die Köpfe der Leser zu gelangen!

Die Publireportage ist eine bezahlte Textseite und wird als solche gekennzeichnet, um die Trennung zwischen redaktionellen Beiträgen und Werbung transparent zu machen. Text und Bilder werden von Ihnen zur Verfügung gestellt oder können beim Verlag gegen Verrechnung in Auftrag gegeben werden (Richtpreis Fr. 480.-).

Preise

Publireportage im Frutigländer

½ Seite Fr. 1155.- (rabattberechtigt)

¼ Seite Fr. 2310.- (rabattberechtigt)

Publireportage im Frutiger Anzeiger

½ Seite Fr. 1348.- (rabattberechtigt)

¼ Seite Fr. 2695.- (rabattberechtigt)

Alle Preise und Leistungen zuzüglich der gesetzlichen Mehrwertsteuer (7.7%), Preisänderungen vorbehalten.

PUBLIREPORTAGE

Auf zu neuen Ufern

Die Müller Küchen AG zieht von Frutigen nach Spiez und investiert in die Zukunft.

Interview mit Peter Eichenberger, Geschäftsführer der Müller Küchen AG.

Nach fast 90 Jahren verlässt die Müller Küchen den Standort Frutigen?

Ja, es war keine einfache Entscheidung. Unsere Firma hat eine geschichtsträchtige und erfolgreiche Zeit in Frutigen. Wir haben langjährige Kunden und Partner in der Region, mit welchen wir auch in Zukunft eng zusammenarbeiten werden. Mit unseren Ideen und Ambitionen konnten unsere derzeitigen Räumlichkeiten betrieblich aber nicht mehr Schritt halten. Wir haben uns letzten Jahr nach neuen Lokationen umgesehen und sind in Spiez an der Oberlandstrasse fündig geworden. Ein Glück!

Von was profitieren Ihre Kunden?

Von einer komplett neuen und moderneren

Ausstellung auf über 195 m². Wir achten darauf, dass wir die Bedürfnisse eines breiten Publikums abdecken und zeigen viele Details, Materialien und Muster. So können wir Küchen in verschiedenen Preisklassen an. Jeweils zugeschnitten auf die Wünsche der Kunden und somit einseitige Unikate. Ebenfalls können wir die neuesten Küchentechnologien wie Marken wie Miele, Elektroherd, V-Zug oder Liebherr in der Ausstellung zeigen. Auch hier geht der Trend in Richtung Digital-Vermarktung.

Sie bieten aber nicht nur Küchen an?

Richtig. Bei uns gibt es alles rund um das Thema Küche-Bad-Wohnen. Also auch Badmöbel, Garderoben, Schränke, Tische und Salabards. Einfach gesagt: Alles was hohe Schweizer Handwerkskunst benötigt. Deshalb können wir

auch alle Bänke und Wände in unserer Ausstellung selber planen, produzieren und montieren. Auch wie Top-Service vor, während und nach dem Projekt ist uns wichtig. Auf Wunsch übernehmen wir die Koordination der Handwerker und erstellen entsprechende Bauprogramme.

Sie produzieren in Spiez selber?

Nein, seit 2017 wird alles im knapp 30 Kilometer entfernten Rüschlikon bei unseren Partnerunternehmen der Stückli Küchen AG hergestellt. Dort können wir auf Schweizer sowie eine sehr moderne Infrastruktur zählen und so zusätzliche Arbeits- und Ausbildungsplätze sichern. Wir arbeiten auch in anderen Belangen sehr eng zusammen. Den Kunden nahe zum Beispiel auch eine zusätzliche Ausstellung für weitere Installationen zur Verfügung. Müller Küchen bleibt aber ein eigenständiges und autonomes K&E.

Neu
seit April 19 in Spiez
an der Oberlandstr. 12

Ausstellung
auf 195 m²

- Küche
- Bad
- Wohnen

24. & 25. Mai
Eröffnungsfest
Grosszügige Rabatte

mueller-kuechen.ch

Mehr Informationen zum Event auf www.mueller-kuechen.ch

PR-Texte

Ergänzen Sie Ihr Inserat mit einem informativen Kurztzext!

Ein Inserat Ihrer Firma kann durch einen Text mit Bild im redaktionellen Teil des Frutigländers oder im Frutiger Anzeiger publiziert werden. Zu diesem Zweck stellt der Verlag das Gefäss «Marktplatz» zur Verfügung. Ein «Marktplatz»-Beitrag ist ideal, um beispielsweise einem Mitarbeiter zu dessen Dienstjubiläum zu gratulieren, über einen Tag der offenen Tür zu berichten oder ein Produkt genauer vorzustellen.

Die PR-Texte werden im «Marktplatz» als solche gekennzeichnet, um die Trennung zwischen redaktionellen Beiträgen und Werbung transparent zu machen. Text und Bilder werden von Ihnen zur Verfügung gestellt. Der «Marktplatz» ist ein separates Gefäss für den Frutiger Anzeiger und den Frutigländer.

Preise

Insertionspreise pro mm farbig; abzüglich 50% Rabatt



Outlet-King, das grösste Outlet-Warenhaus, hat seinen Sitz seit einem Jahr in Spiez. Die Produkte werden über die eigene Onlineshop-Plattform www.outletking.ch und im Outlet-Center in Spiez stationär angeboten.

Die Sortimente bestehen aus führenden und ausgewählten Markenprodukten und werden mit Eigenmarken-Angeboten ergänzt. Alle Produkte decken die täglichen Bedürfnisse der Kunden aus Sport, Outdoor, Mode, Freizeit, Wohnen, Heimwerken, Kochen, Gartenpflege, Reisen und Essen ab. Permanent finden Sie ca. 50000 Artikel aus 36 Konsumgüter-Branchen im riesigen Outlet-Center und davon die meistverkauften 1000 Topseller-Produkte im Outlet-King Onlineshop. Produkte der Eigen- oder Exklusivmarken erfüllen alle funktionellen und qualitativen Bedürfnisse der Kunden.

Lehner Versand eröffnete am 9. Juni 2016 im BEO Center in Spiez seine sechste Direktverkaufsstelle. Die neue Verkaufsstelle bietet den Kunden eine grosse Auswahl an Bettwäsche, Bettwaren, Mode, Schuhen, Berufskleidung, Gartenmöbeln und vielen weiteren Produkten. In Spiez finden Sie einen grossen Teil des Sortiments. Falls ein Artikel nicht in der Filiale vorhanden ist und Lehner Versand diesen im Lager hat, wird Ihnen der Artikel gratis nach Hause geliefert. Die Filiale ermöglicht Ihnen eine persönliche Beratung und ausserdem profitieren Sie von unschlagbaren Angeboten und speziellen Aktionen vor Ort.

Königs-Festival
Am Samstag/Sonntag, 26./27. November 2016, findet im BEO Center in Spiez das grosse Königs-Festival statt. Outlet-King und Lehner Versand, die beiden Hauptmieter im BEO Center, haben eine Partnerschaft gebildet, um das Königstreffen zu organisieren und zu finanzieren. Sie profitieren an beiden Tagen von attraktiven Angeboten. In der Fonduestube findet eine Weine degustation statt. Dort können Sie eine Portion Fondue mit 1 l Wein für nur Fr. 15.- geniessen.

Am Samstag und Sonntag geben die Blueskönige Marc Amacher und Dominik Liechli Livekonzerte. In der Fonduestube spielen an beiden Tagen ChueLee, die Alpenrock-Könige, live für Sie. Am Sonntag treffen Sie auch die Schwingerkönige Matthias Glarner und Kilian Wenger im BEO Center. Alle Könige geben Ihnen gerne Autogramme und stehen für Selfies zur Verfügung.

Das BEO Center ist direkt an der Autobahnausfahrt Spiez gelegen und somit optimal mit dem Auto erreichbar. Es bietet ausreichend Parkplätze. Vom Bahnhof Spiez aus ist das BEO Center auch mit öffentlichen Verkehrsmitteln gut zu erreichen.

**Beo-Center, Simmentalstrasse 50,
3700 Spiez
Outlet-King, www.outletking.ch
Lehner Versand AG
www.lehner-versand.ch**

MemoStick

Der erste Eindruck zählt – auch bei Ihrer Werbung. Nutzen Sie deshalb die Möglichkeit, mit «MemoSticks» Ihre Botschaft ganz vorne auf dem «Frutiger Anzeiger» zu platzieren. Diese praktischen Aufkleber auf der Titelseite garantieren höchste Aufmerksamkeit und springen dem Leser sofort ins Auge.

Preise

Fr. 1500.– einseitig (nicht rabattberechtigt)

Fr. 1700.– zweiseitig (nicht rabattberechtigt)

Ausführung

76x76mm, Druck 4-farbig, alle Ecken gerundet, Rückseite ganzflächig geklebt (ablösbarer Splice-Kleber), Glanzpapier 85g/m², mögliche Klebeposition gemäss Abbildung

Daten

Druckfertige Daten von Ihnen geliefert

Auflage

11 500 Ex.

Erscheinung

4 – 5 Wochen nach Druckfreigabe

Niesenkombi / Jungfrau-Gstaad-Kombi / Berner-Oberland-Kombi 4+1

Preis auf Anfrage

Profitieren Sie darum von den Vorteilen der «MemoSticks»:

- Der Kleber mit Ihrer Werbebotschaft haftet von selbst auf der Zeitung und kann vom Leser problemlos und sauber abgelöst werden.
- Unter dem Kleber erscheint das Kleber-Sujet als gedrucktes Inserat – Ihre Botschaft wird damit doppelt vermittelt.

Alle Preise und Leistungen zuzüglich der gesetzlichen Mehrwertsteuer (7.7%), Preisänderungen vorbehalten.



Flying Page und Halfcover

Flying Pages und Halfcover eignen sich besonders für die Bewerbung von Aktionen, Sonderangeboten oder Jubiläen.

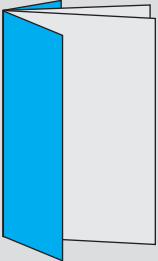

Die **Flying Page** ist eine in der Mitte gefaltete Zeitungsseite, die um die eigentliche Zeitung gelegt wird. Der Werberaum von vier Halbseiten steht zur Verfügung.

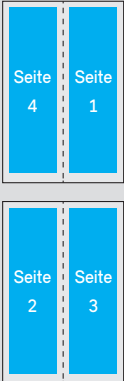

Format 155 x 465 mm
Umfang 4 Seiten
 Satzspiegel auf Anfrage

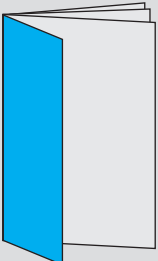

Der **Halfcover** ist «der kleine Bruder» der Flying Page und besteht aus einer halben Zeitungsseite. Der Werberaum von zwei Halbseiten steht zur Verfügung.

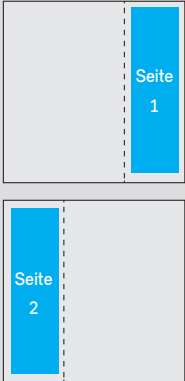

Format 155 x 465 mm
Umfang 2 Seiten
 Satzspiegel:
 Seite 1: 135 mm breit, 375 mm hoch
 Seite 2: 135 mm breit, 430 mm hoch
Preis
Fr. 1950.- (nicht rabattberechtigt)

Kosten auf Anfrage; die Produktion erfordert einen Vorlauf von rund 4 Wochen vor der Erscheinung.

Technische Daten Frutiger Anzeiger / Frutigländer

Satzspiegel

287 × 440 mm = 4400 mm / Seite

Spaltenzahl und Masse

	Spalten	1	2	3	4	5	6	7	8	9	10
Inserate	mm	26	55	84	113	142	171	200	229	258	287
Titelseite	mm		55								287

Raster

40er

Programme

InDesign, Illustrator, Photoshop

Datenformate

PDF (Word und Excel erfordern zusätzliche Bearbeitung)

Datenübermittlung

Digitale Daten per E-Mail: admin@frutiglaender.ch

Druckverfahren

Zeitungsrotation

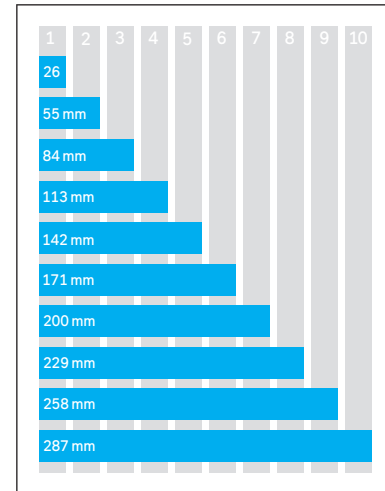

Abopreise Frutigländer

ab 1.11.2019

1 Jahr Inland (Print und/oder online)	Fr. 134.00
6 Monate Inland (Print und/oder online)	Fr. 75.00
3 Monate Inland (Print und/oder online)	Fr. 52.00
Einzelverkauf (Print)	Fr. 1.80
1 Jahr Ausland (Print)	Fr. 266.00
6 Monate Ausland (Print)	Fr. 160.00
3 Monate Ausland (Print)	Fr. 95.00
1 Jahr Ausland (online)	Fr. 134.00

Alle Preise beinhalten die gesetzliche Mehrwertsteuer (2.5 %) Preisänderungen vorbehalten



Streuzahlen Frutiger Anzeiger

Ihr Inserat – mit 100 % Sicherheit in jedem Briefkasten im Verteilgebiet

Poststellen (Stand 09.2019)

3703 Aeschi b. Spiez	969
3704 Krattigen	579
3711 Emdthal/Mülenen	164
3713 Reichenbach	1162
3714 Frutigen	3185
3715 Adelboden	1526
3716 Kandergrund	313
3717 Blausee-Mitholz	80
3718 Kandersteg	698
3722 Scharnachtal	248
3723 Kiental	125
3724 Ried (Frutigen)	102
3725 Achseten	165

Haushaltungen im Verteilgebiet des Frutiger Anzeigers: 9316

Frutiger Anzeiger	10 543 Ex.
Thuner Amtsanzeiger	57 158 Ex.
Anzeiger Interlaken	26 065 Ex.
Simmentaler Anzeiger	14 966 Ex.
Anzeiger von Saanen	4 626 Ex.

